

BIDOOR NEWS DEC.2015

2015年12月号 ビドールニュース

1 Products 製品

2 Report お知らせ

端数販売不可の価格・入数表記変更のご案内
価格改正のご案内
製造中止製品のご案内
ステン取手の入数統一のご案内
CM-51P・52Pの仕様変更のお知らせ
弊社通販サイト リニューアルのご案内

3 Information 情報



ビドールニュース 2015年12月号 発行：株式会社 ビドール
大阪市東成区大今里西 1-25-4 TEL：(06)6972-3824(代)
メール：info@bidoor.co.jp WEB：<http://www.bidoor.co.jp/>



一部の端数販売不可商品の 価格と入数表示変更のご案内

拝啓

貴社ますますご清祥のこととお喜び申し上げます。平素は「BIDOOR(ビド一)」製品に格別のご高配を賜り、厚くお礼申し上げます。

さて、弊社のコンピュータシステムの都合上、一部の商品の表示方法を下記の通り変更させていただくことになりました。つきましては、変更させていただく箇所を下記の通りご案内させていただきます。内容のご確認をお願い申し上げます。

記

- ・端数販売不可の一部低価格商品について
1 箱あたりの価格から、**商品 1 個あたりの価格表記に変更**。
- ・それに伴う、価格(※)、入数、サイズ表記、商品名などの表記変更。
(※箱表記の価格から端数表記にする事により、単価の微調整がやむを得なく必要となりました。ご迷惑をお掛けいたしますが何卒お願い申し上げます。)
- ・平成 28 年 1 月 5 日より実施。

以上

尚、これらの商品は価格や入数の表記が変更になりますが、あくまで**表記方法を変更させていただくだけであり、端数(バラ)販売を開始するわけではございません。箱単位での販売であることは従来通り変わりません**のでご注意ください。ご迷惑をお掛けいたしますが、皆様のご理解とご協力をよろしくお願い申し上げます。

敬具



端数販売不可商品の価格と入数変更（平成28年1月5日より）

No.1-1

品番・品名・カラー	旧サイズ	旧箱入数	旧箱価格	新サイズ	新箱入数	価格(個)	掲載頁
PP-10 ビドールーター1号 チーク	大(50個入)	★	3500	大	★50	75	総10
PP-11 ビドールーター1号 ローズ	大(50個入)	★	3500	大	★50	75	総10
PP-11 ビドールーター1号 ローズ	中(100個入)	★	5000	中	★100	55	総10
PP-12 ビドールーター1号 クリーム	大(50個入)	★	4500	大	★50	95	総10
PP-12 ビドールーター1号 クリーム	中(100個入)	★	6000	中	★100	65	総10
PP-20 プラス東丸 ウルミ	大(50個入)	★	2950	大	★50	65	20
PP-20 プラス東丸 ウルミ	中(50個入)	★	2950	中	★50	65	20
PP-21 プラス東丸 黒	大(50個入)	★	2950	大	★50	65	20
PP-21 プラス東丸 黒	中(50個入)	★	2950	中	★50	65	20
PP-30 プラス並丸 ウルミ	大(50個入)	★	2250	大	★50	50	20
PP-30 プラス並丸 ウルミ	中(50個入)	★	2250	中	★50	50	20
PP-31 プラス並丸 黒	大(50個入)	★	2250	大	★50	50	20
PP-31 プラス並丸 黒	中(50個入)	★	2250	中	★50	50	20
PP-32 発泡丸 ナット	大(50個入)	★	3250	大	★50	70	総11
PP-32 発泡丸 ナット	中(50個入)	★	3250	中	★50	70	総11
PP-33 プラス虫喰丸 ウルミ	大(50個入)	★	4750	大	★50	100	20
PP-33 プラス虫喰丸 ウルミ	中(50個入)	★	4750	中	★50	100	20
PP-39 プラス虫喰丸 黒	大(50個入)	★	4750	大	★50	100	20
PP-39 プラス虫喰丸 黒	中(50個入)	★	4750	中	★50	100	20
PP-34 プラス並丸 ベージュ	中(50個入)	★	2250	中	★50	50	総12
PP-35 プラス並丸 クリーム	大(50個入)	★	2750	大	★50	60	総12
PP-35 プラス並丸 クリーム	中(50個入)	★	2250	中	★50	50	総12
PP-40 西都角 ウルミ	大(50個入)	★	2800	大	★50	60	20
PP-40 西都角 ウルミ	中(50個入)	★	2500	中	★50	55	20
PP-42 西都角 黒	大(50個入)	★	2800	大	★50	60	20
PP-42 西都角 黒	中(50個入)	★	2500	中	★50	55	20
PP-41 プラス東角 ウルミ	大(50個入)	★	2500	大	★50	55	20
PP-43 プラス東角 黒	大(50個入)	★	2500	大	★50	55	20
PP-50 プラス蛇ノ目 ウルミ	大(50個入)	★	2500	大	★50	55	21
PP-50 プラス蛇ノ目 ウルミ	中(50個入)	★	2500	中	★50	55	21
PP-51 プラス蛇ノ目 黒	大(50個入)	★	2500	大	★50	55	21
PP-51 プラス蛇ノ目 黒	中(50個入)	★	2500	中	★50	55	21
PP-52 市松蛇ノ目 ウルミ	大(50個入)	★	2500	大	★50	55	21
PP-52 市松蛇ノ目 ウルミ	中(50個入)	★	2500	中	★50	55	21
PP-53 市松蛇ノ目 黒	大(50個入)	★	2500	大	★50	55	21
PP-53 市松蛇ノ目 黒	中(50個入)	★	2500	中	★50	55	21
PP-27 プラス三味丸 ウルミ	大(50個入)	★	2600	大	★50	55	総11
PP-60 プラス三味角 ウルミ	大(50個入)	★	2750	大	★50	60	20
PP-60 プラス三味角 ウルミ	中(50個入)	★	2750	中	★50	60	20
PP-62 若草角 チョコ	大(50個入)	★	6750	大	★50	140	総16
PP-71 プラスチリ落角 黒	大(50個入)	★	4050	大	★50	85	20
PP-71 プラスチリ落角 黒	特中(50個入)	★	3800	特中	★50	80	20
PP-72 プラスチリ落角 ウルミ	大(50個入)	★	4050	大	★50	85	20
PP-72 プラスチリ落角 ウルミ	特中(50個入)	★	3800	特中	★50	80	20
PP-73 プラスチリ落角 クリーム	大(50個入)	★	4050	大	★50	85	総17
PP-73 プラスチリ落角 クリーム	特中(50個入)	★	3300	特中	★50	70	総17
PP-77 プラス四方角 黒	大(50個入)	★	3400	大	★50	70	20
PP-77 プラス四方角 黒	特中(50個入)	★	3200	特中	★50	70	20
PP-78 プラス四方角 ウルミ	大(50個入)	★	3400	大	★50	70	20
PP-78 プラス四方角 ウルミ	特中(50個入)	★	3200	特中	★50	70	20
PP-82 チェリー戸引手 サクラ	60mm(50個入)	★	2300	60mm	★50	50	総18
PP-82 チェリー戸引手 サクラ	66mm(50個入)	★	2450	66mm	★50	50	総18
PP-82 チェリー戸引手 サクラ	75mm(50個入)	★	2450	75mm	★50	50	総18
PP-632 石目量産丸 マーブル	大(50個入)	★	4100	大	★50	85	総13
PP-673 プラス量産チリ落角 クリーム	大(50個入)	★	4000	大	★50	85	総18
PP-673 プラス量産チリ落角 クリーム	特中(50個入)	★	4000	特中	★50	85	総18
PP-104s 量産木目角単体 茶	大(50個入)	★	4650	大	★50	95	総42
PP-104s 量産木目角単体 茶	中(50個入)	★	4650	中	★50	95	総42
PP-114s 量産木目角単体 黒	大(50個入)	★	4650	大	★50	95	総42
PP-114s 量産木目角単体 黒	中(50個入)	★	4650	中	★50	95	総42
PP-105s 量産用蛇ノ目単体 茶	大(50個入)	★	3250	大	★50	70	21
PP-105s 量産用蛇ノ目単体 茶	特中(50個入)	★	3250	特中	★50	70	21
PP-105s 量産用蛇ノ目単体 茶	中(50個入)	★	3250	中	★50	70	21
PP-115s 量産用蛇ノ目単体 黒	大(50個入)	★	3400	大	★50	70	21
PP-115s 量産用蛇ノ目単体 黒	特中(50個入)	★	3250	特中	★50	70	21
PP-115s 量産用蛇ノ目単体 黒	中(50個入)	★	3250	中	★50	70	21

品番・品名・カラー	旧サイズ	旧箱入数	旧箱価格	新サイズ	新箱入数	価格(個)	掲載頁
PP-106s 量産用三味角単体 茶	大(50個入)	★	4650	大	★50	95	総43
PP-106s 量産用三味角単体 茶	中(50個入)	★	4650	中	★50	95	総43
PP-109s 量産用広座蛇ノ目単体 茶	大(50個入)	★	3250	大	★50	70	21
PP-119s 量産用広座蛇ノ目単体 黒	大(50個入)	★	3250	大	★50	70	21
PF-110 新打出嵐二寸丸 茶	大(50個入)	★	8550	大	★50	180	14
PF-110 新打出嵐二寸丸 茶	中(50個入)	★	8550	中	★50	180	14
PF-111 新打出嵐二寸丸 黒	大(50個入)	★	8550	大	★50	180	14
PF-111 新打出嵐二寸丸 黒	中(50個入)	★	8550	中	★50	180	14
PF-307 虫喰三味胴 茶	大(100個入)	★	11000	大	★100	120	総59
PF-307 虫喰三味胴 茶	中(150個入)	★	16500	中	★150	120	総59
PF-308 虫喰花丸 茶	大(100個入)	★	13900	大	★100	150	17
PF-308 虫喰花丸 茶	中(150個入)	★	18000	中	★150	130	17
PF-308 虫喰花丸 茶	小(200個入)	★	19000	小	★200	100	17
PF-308 虫喰花丸 茶	豆(300個入)	★	13500	豆	★300	50	17
PS-11 ステンチリ出し戸引手 HL	120mm(50個入)	★	6500	120mm	★50	140	30
PS-11 ステンチリ出し戸引手 HL	105mm(50個入)	★	5500	105mm	★50	120	30
PS-11 ステンチリ出し戸引手 HL	90mm(50個入)	★	4750	90mm	★50	100	30
PS-11 ステンチリ出し戸引手 HL	75mm(50個入)	★	4250	75mm	★50	90	30
PS-30 量産舟底引手 HL	5.7mm(50個入)	★	6500	5.7mm	★50	140	30
PS-30 量産舟底引手 HL	9.5mm(50個入)	★	6500	9.5mm	★50	140	30
HF-01 フランス取手 ウルミ	中(100本入)	★	11700	中	★100	120	総110
HF-01 フランス取手 ウルミ	小(100本入)	★	11700	小	★100	120	総110
HF-02 フランス取手 黒	中(100本入)	★	11700	中	★100	120	総110
HF-02 フランス取手 黒	小(100本入)	★	11700	小	★100	120	総110
RF-141 オイル戸車	30平(20個入)	★	2700	30平	★20	140	44
RF-141 オイル戸車	36平(20個入)	★	3150	36平	★20	160	44
RF-142 オイルV戸車(ニッケル)	30V(20個入)	★	3300	30V	★20	170	44
RF-143 オイルVA戸車(ユニクロ)	33V(20個入)	★	6050	33V	★20	310	44
RG-50 角型ゴム戸当りブラック	(20個入)	★	5850		★20	300	42
RG-53 角型ゴム戸当りブラウン	(20個入)	★	5850		★20	300	42
RG-54 角型ゴム戸当りホワイト	(20個入)	★	5850		★20	300	42
GP-01 丸型空気抜 ホワイト	30mm(100個入)	★	2100	30mm	★100	25	総186
GP-01 丸型空気抜 ホワイト	36mm(100個入)	★	2600	36mm	★100	30	総186
GP-01 丸型空気抜 ホワイト	50mm(100個入)	★	6200	50mm	★100	65	総186
GP-01 丸型空気抜 ホワイト	75mm(50個入)	★	8000	75mm	★50	170	総186
GP-02 丸型空気抜 クリーム	30mm(100個入)	★	2100	30mm	★100	25	総186
GP-02 丸型空気抜 クリーム	36mm(100個入)	★	2600	36mm	★100	30	総186
GP-02 丸型空気抜 クリーム	50mm(100個入)	★	6200	50mm	★100	65	総186
GP-02 丸型空気抜 クリーム	75mm(50個入)	★	8000	75mm	★50	170	総186
GP-03 丸型空気抜 チョコ	30mm(100個入)	★	2100	30mm	★100	25	総186
GP-03 丸型空気抜 チョコ	36mm(100個入)	★	2600	36mm	★100	30	総186
GP-03 丸型空気抜 チョコ	50mm(100個入)	★	6200	50mm	★100	65	総186
GP-03 丸型空気抜 チョコ	75mm(50個入)	★	8000	75mm	★50	170	総186
VP-58 角型あかり窓 白	1箱10組入	★	5800		★10	590	総194
VP-60 角型明かり窓 茶	1箱10組入	★	5800		★10	590	集43
BF-41 鉄 薄口丁番 ブロンズ(木ネジ無)	64mm(50枚入)	★	4300	64mm	★50	90	41
BF-41 鉄 薄口丁番 ブロンズ(木ネジ無)	51mm(50枚入)	★	3950	51mm	★50	80	41
BF-43 鉄 薄口丁番 GB(木ネジ無)	64mm(50枚入)	★	4850	64mm	★50	100	41
BF-43 鉄 薄口丁番 GB(木ネジ無)	51mm(50枚入)	★	4300	51mm	★50	90	41
BS-47 ステン薄口丁番 ミガキ(木ネジ無)	64mm(50枚入)	★	9800	64mm	★50	200	41
BS-47 ステン薄口丁番 ミガキ(木ネジ無)	51mm(50枚入)	★	8400	51mm	★50	170	41
BS-61 ステン片背押丁番 ミガキ(木ネジ付)	64mm(50枚入)	★	13800	64mm	★50	280	41
BS-61 ステン片背押丁番 ミガキ(木ネジ付)	51mm(50枚入)	★	11700	51mm	★50	240	41
BF-64 鉄 片背押丁番 クリーム(木ネジ付)	64mm(50枚入)	★	10800	64mm	★50	220	41
BF-64 鉄 片背押丁番 クリーム(木ネジ付)	51mm(50枚入)	★	8650	51mm	★50	180	41
BF-66 鉄 片背押丁番 GB(木ネジ無)	64mm(50枚入)	★	5900	64mm	★50	120	41
BF-66 鉄 片背押丁番 GB(木ネジ無)	51mm(50枚入)	★	5300	51mm	★50	110	41
BF-67 鉄 片背押丁番 ブロンズ塗装(木ネジ無)	64mm(50枚入)	★	6950	64mm	★50	150	41
BF-67 鉄 片背押丁番 ブロンズ塗装(木ネジ無)	51mm(50枚入)	★	6500	51mm	★50	140	41
BF-68 鉄 片背押丁番 ウルミ(木ネジ無)	64mm(50枚入)	★	6950	64mm	★50	150	41
BF-68 鉄 片背押丁番 ウルミ(木ネジ無)	51mm(50枚入)	★	6500	51mm	★50	140	41
BS-86 ステンフラッシュ丁番 HL(木ネジ付)	102mm(10枚入)	★	5900	102mm	★10	600	41
BS-86 ステンフラッシュ丁番 HL(木ネジ付)	89mm(10枚入)	★	4400	89mm	★10	450	41
BS-86 ステンフラッシュ丁番 HL(木ネジ付)	76mm(20枚入)	★	7700	76mm	★20	390	41
BS-86 ステンフラッシュ丁番 HL(木ネジ付)	64mm(20枚入)	★	5300	64mm	★20	270	41
BS-87 ステンフラッシュ丁番 銅色(ブロンズ)(木ネジ付)	102mm(10枚入)	★	9450	102mm	★10	950	41
BS-87 ステンフラッシュ丁番 銅色(ブロンズ)(木ネジ付)	89mm(10枚入)	★	7200	89mm	★10	730	41
BS-87 ステンフラッシュ丁番 銅色(ブロンズ)(木ネジ付)	76mm(20枚入)	★	14300	76mm	★20	720	41
BS-87 ステンフラッシュ丁番 銅色(ブロンズ)(木ネジ付)	64mm(20枚入)	★	7800	64mm	★20	480	41

お得意先様各位

価格改正見積書

平成 27 年 12 月 15 日

NO, 2

平成 28 年 1 月 5 日より実施

品番	品名	サイズ	入数	旧価格	価格/個	総	集	09	量	BN	新価格	新価格/個
BS-87	ステンフラッシュ丁番 銅色(ブロンズ)(木柵付)	64	★20	7800	390	232	43	39	-	-	9600	480
CS-11	ステンローラーキャッチ	中	★60	10000	166.6	232	43	39	-	-	12000	200
CS-11	ステンローラーキャッチ	小	★60	9200	153.3	232	43	39	-	-	11400	190

※入数に★マークの付いている製品の価格は、端数販売不可です。
※掲載メディア(総=総合カタログ 集=集合カタログ 09=襖・建具用品カタログ 量=量産カタログ BN=ビドールニュース)
※平成28年1月より価格表示が箱価格から個価格になる製品があります。(端数販売不可商品の価格と入数変更参照)



ビドールニュース 2015 年 12 月号 発行: 株式会社 ビドール 大阪市東成区大今里西 1-25-4
TEL: (06)6972-3824(代) メール: info@bidoor.co.jp WEB: <http://www.bidoor.co.jp/>



製造中止製品のご案内

拝啓

貴社ますますご清祥のこととお喜び申し上げます。平素は「BIDOOR(ビド一)」製品に格別のご高配を賜り、厚くお礼申し上げます。

さて、下記の製品（弊社 09 襖・建具用品カタログ、ビド一ニュース掲載）につきまして、諸種の事情により製造を中止させていただくことになりました。取り急ぎ、ご報告させていただきます（※在庫の有る限りご対応させていただきます。在庫状況に関しましては、お手数ですが弊社までお問い合わせ下さい）。

敬具

記

品 名	サイズ	記載頁	現在庫
PZ-667 エポック フォグホワイト	全サイズ	4	無し
PZ-668 エポック フォグピンク	全サイズ	4	無し
PZ-669 エポック フォグクリーム	全サイズ	4	無し
PB-663 水雷戸引手 フォグホワイト	全サイズ	5	無し
PB-664 水雷戸引手 フォグピンク	全サイズ	5	無し
PB-769 内丸八角 フォグホワイト	全サイズ	5	無し
PB-673 平縁玉子 フォグホワイト	全サイズ	5	多少有り
HW-410 引戸用両面ハンドル クリア	全サイズ	BN6	無し
HW-411 引戸用両面ハンドル ブラウン	全サイズ	BN6	無し

*BN=ビド一ニュース

実施日:平成 28 年 1 月 5 日より

以上

BIDOOR(ビド一)製品についてのご質問はお気軽にご連絡ください。



ビド一ニュース 2015 年 12 月号 発行: 株式会社 ビド一
 大阪市東成区大今里西 1-25-4 TEL: (06)6972-3824(代)
 メール: info@bidoor.co.jp WEB: <http://www.bidoor.co.jp/>



『ローレル取手』・『アルファ取手』 入数統一のご案内

拝啓

貴社ますますご清祥のこととお喜び申し上げます。平素は「BIDOOR(ビドー)」製品に格別のご高配を賜り、厚くお礼申し上げます。

さて、弊社製品『ローレル取手』・『アルファ取手』ですが、同系統の金属取手でありながら、これまで1箱の入数に規則性がなかった為、このたび、面打ち式を50個に、ハサミ止め式を30個に入数を統一する事に致しました。内容のご確認をお願い申し上げます。

敬具

記

商 品 名	入数	掲載 P
HS-34 面打ローレル取手 (座無) HL	50	36
HS-35 面打ローレル取手 (座付) HL	50	36
HS-334 面打ローレル取手 (座無) アンバー	50	36
HS-335 面打ローレル取手 (座付) アンバー	50	36
HS-36 面打アルファ取手 (座無) HL	50	36
HS-37 面打アルファ取手 (座付) HL	50	36
HS-38 面打アルファ取手 (座無) SG	50	36
HS-336 面打アルファ取手 (座無) アンバー	50	36
HS-337 面打アルファ取手 (座付) アンバー	50	36
HS-338 面打アルファ取手 (座付) SG	50	36
HS-431 面打アルファ取手 (座無) パールホワイト	50	7
HS-432 面打アルファ取手 (座無) パールピンク	50	7
商 品 名	入数	掲載 P
HS-94-S ハサミ止ローレル取手 (座付) 片面 アンバー	30※	36
HS-95-S ハサミ止ローレル取手 (座付) 片面 HL	30※	36
HS-96-S ハサミ止アルファ取手 (座付) 片面 アンバー	30	36
HS-97-S ハサミ止アルファ取手 (座付) 片面 HL	30	36
HS-98-S ハサミ止アルファ取手 (座付) 片面 SG	30	36
HS-87-S ハサミ止アルファ取手 (座付) 片面 パールホワイト	30	7
HS-88-S ハサミ止アルファ取手 (座付) 片面 パールピンク	30	7
HS-89-S ハサミ止アルファ取手 (座付) 片面 パールクリーム	30	7

※「2009年発行 襖・建具用品カタログ」上の入数表記 50→30に変更

平成 27 年 12 月 1 日から仕様変更の予定です。

今後とも BIDOOR(ビドー)の製品をよろしくお願ひ致します。



**「CM-51P マグネットキャッチ 白」、「CM-52P マグネットキャッチ 茶」
小サイズ 仕様変更のお知らせ**

拝啓

貴社ますますご清祥のこととお喜び申し上げます。平素は「BIDOOR(ビドー)」製品に格別のご高配を賜り、厚くお礼申し上げます。

さて、CM-51P マグネットキャッチ 白、「CM-52P マグネットキャッチ 茶」の小サイズがこのたび、仕様(サイズ)を変更する運びになりましたので、ここにお知らせいたします。

ご迷惑をお掛け致しますが、なにとぞご理解の程、宜しく願い申し上げます。

記

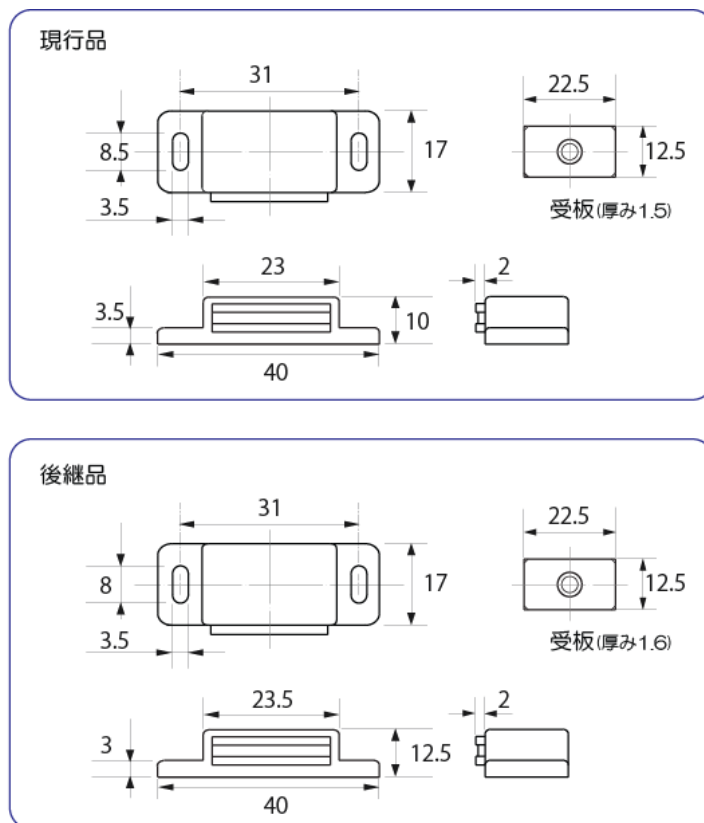

※特に大きな変更点は本体の全高です。(10mm→12.5mm)
 ※後継品への切り替え時期は、現行品在庫が無くなり次第、とさせていただきます。
 (この間、「全高10mm」、「全高12.5mm」といった表記を箱のラベル部分に設けて、現行品と後継品の区別が付くようにする予定です)

以上



弊社通販サイト リニューアルのご案内

拝啓

貴社ますますご清祥のこととお喜び申し上げます。平素は「BIDOOR(ビドー)」製品に格別のご高配を賜り、厚くお礼申し上げます。

さて、このたび弊社通販サイト「ビドーパル」をリニューアルさせていただくことになりました。インターネット接続環境のある方は、是非一度お立ち寄りください。

また、リニューアルに伴うシステムメンテナンスを行います。メンテナンス期間中、ビドーパルの運営を一時休止させていただきます。日程は以下の通りです。ご迷惑をおかけいたしますが、よろしくお願い申し上げます。

<http://www.bidoorpal.com/>

■システムメンテナンス期間

開始:平成 27 年 12 月 29 日 0:00

終了:平成 27 年 12 月 31 日 23:59

■リニューアル

平成 28 年 1 月 1 日 0:00

何かわかりにくい点がありましたら、お問い合わせください。今後ともよりいっそうの努力をしてまいりますので「BIDOOR(ビドー)」をよろしくお願い致します。

敬具

